

# wall-Bed 50H





# Wall-Bed 50H

POZNAJ ROZBUDOWANE MOŻLIWOŚCI I ZDECYDUJ SAM



Wall-Bed to technicznie i konstrukcyjnie wysoko zaawansowany mechanizm produkowany na profesjonalnych liniach produkcyjnych, ukryty w specjalnie do tego skonstruowanej szafie.

W postaci zamkniętej staje się ozdobą w mieszkaniu, a rozłożony zapewnia z odpowiednio dobranym materacem wysoki komfort snu i wypoczynku. Jako lider łóżek chowanych oferujemy Państwu szeroką gamę modeli w różnych szerokościach wraz z modułami uzupełniającymi.

Do wyboru aż 150 dekorów w ponad kilkaset kombinacjach kolorystycznych oraz różnych dodatkowych akcesoriów



**E EGGER**

**Hettich**

**blum**

**FARGOTEX**  
GROUP



# Wall-Bed 50H

1



**Led 40** - dwie indywidualnie lampki kątowe z wmontowanym przełącznikiem oraz dimmerem. Obudowa: profil aluminiowy, pokrywa mleczna

2



**USB charger** - estetyczna ładowarka z odsuwaną klapką

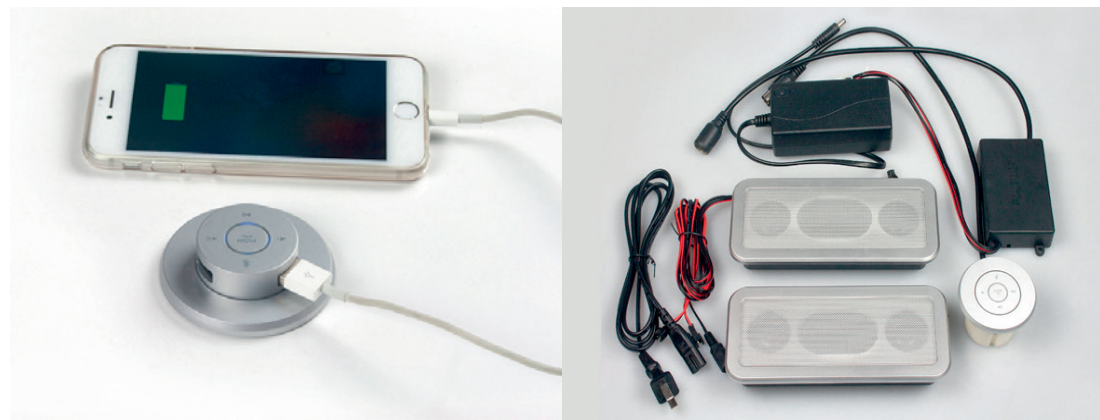

**M2 - Bluetooth audiosystem** z 2x wysuwanyimi gniazdami ładującymi USB

# Wall-Bed 50H

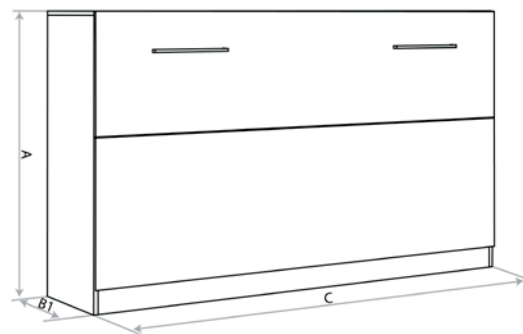
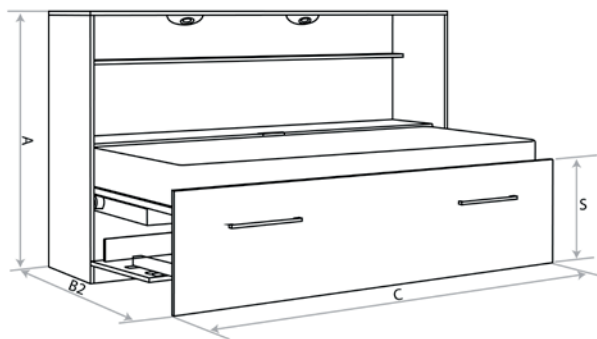

mm	90x190	120x190	140x190
A	1215	1515	1715
B1	572	572	572
B2	1150	1450	1850
C	1998	1998	1998
S	430	430	430

## Dostępne szerokości

90x190cm  
120x190cm  
140x190cm

## Specyfikacja Techniczna

- rama proszkowo lakierowana 30x30mm
- 2 rzędy po 17 listew sprężynujących 52x8mm (w modelach 90cm - jeden rząd)
- wysokość powierzchni spania (bez materaca) 43cm
- możliwość zastosowania materaca do 20cm grubości
- pojemnik na pościel
- minimalna głębokość zabudowy 50cm
- obciążenie na osobę około 110kg
- waga materaca do 40kg

## waga materacy

min/max waga materaca (materac do 20cm grubości)			
szerokość	90x190cm	120x190cm	140x190cm
min	8kg	12kg	16kg
max	26kg	32kg	38kg
dopuszczalne obciążenie ramy łóżka bez materacy			
max	110kg	220kg	220kg

Podawane wymiary podawane są z pewną tolerancją, szczególnie przy elementach tapicerowanych.



wallbed.pl